



Easy installation



Compact

Il raffreddamento del motore avviene tramite circolo di liquido refrigerante in circuito chiuso. Il sistema è composto da uno scambiatore, al cui interno avviene lo scambio termico fra liquido refrigerante ed acqua mare. Due pompe distinte provvedono alla circolazione del liquido refrigerante e dell'acqua di mare. I flussi dell'aria garantiscono un efficace raffreddamento dell'alternatore. L'ottima accessibilità rende più agevoli gli interventi di manutenzione anche con gruppo elettrogeno installato in ambienti angusti.



Quadro di controllo

_ Il modulo CBU EVO IL4 gestisce i controlli e i comandi del generatore. L'ampio display e i pulsanti di comando ne permettono una facile lettura ed utilizzo:

- Avviamento manuale
- Tensione Vac
- Frequenza Hz
- Contatore
- Tensione batteria generatore
- Allarme bassa pressione olio
- Preriscaldamento motore
- Allarme alta temperatura motore
- Allarme avaria carica batteria
- Protezione per frequenza e giri motore
- Visualizzazione allarmi di arresto
- Avviso manutenzione periodica
- Uscita cumulativa allarmi
- Uscita RUN
- Uscita Ready
- Uscita AUX programmabile

_ Pulsante stop d'emergenza

_ Protezione magnetotermica

Motore

_ Agevole accesso per la manutenzione dei sistemi di alimentazione e lubrificazione, della pompa acqua mare e del filtro aria

_ Doppio sistema di smorzamento delle vibrazioni

_ Pompa estrazione olio

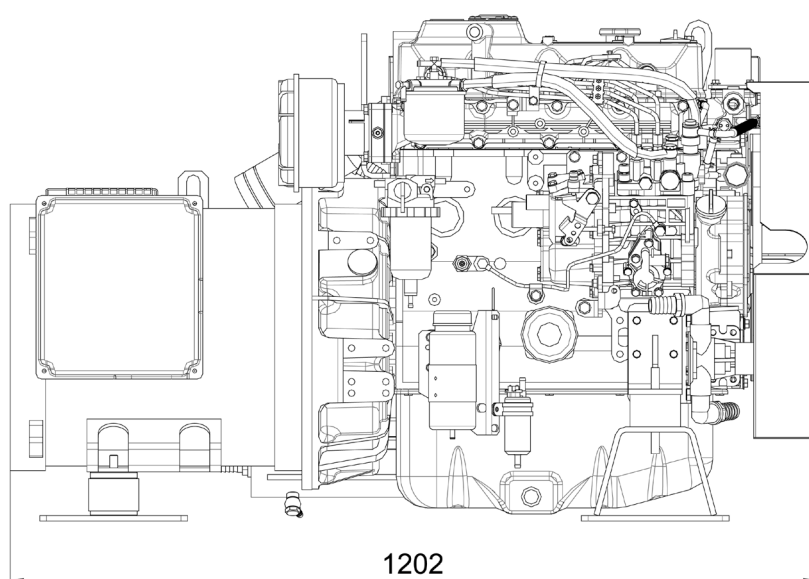
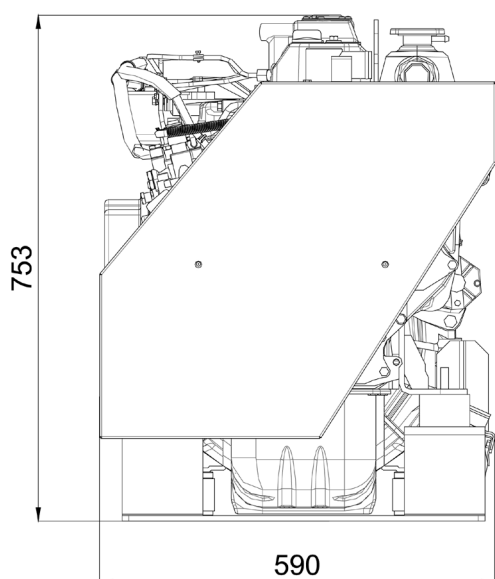

50 Hz

60 Hz

Alternatore CA	Sincrono, 4 poli, con AVR	
Raffreddamento	Aria	
Tensione	400 V	480 V
Frequenza	50 Hz	60 Hz
Amps	44.8 A	45.2 A
Potenza max.	31 kVA	37.5 kVA
Potenza continua	29 kVA	34 kVA
Fattore di potenza	cos ϕ 0.8	
Classe d'isolamento	H	
Stabilità di tensione	$\pm 2\%$	
Stabilità di frequenza	$\pm 5\%$	

I dati di potenza sono riferiti ad una pressione atmosferica di 100 KPa, una percentuale di umidità di 30% e una temperatura ambiente di 25°C.

Modello	Yanmar 4TNV98	
Tipo	Diesel	
Cilindri	nr 4	
Materiale blocco cilindri	Ghisa	
Alesaggio	98 mm	
Corsa	110 mm	
Cilindrata	3319 cc - 202.54 CID	
Potenza	40 hp - 29.42 kWm (a 1500 RPM)	56 hp - 41.19 kWm (a 1800 RPM)
Giri/min	1500	1800
Rapporto di compressione	18.5:1	
Sistema di iniezione	Diretta	
Materiale testata	Ghisa	
Regolatore di giri	Meccanico	
Sistema di lubrificazione	Forzata	
Capacità carter olio	8.20 l	
Sistema di arresto motore	Elettromagnete	
Pompa alim. carburante	Elettrica	
Prev. max. pompa carburante	700 mm	
Cons. carb. a pieno carico	8.9 l/h	11.4 l/h
Volume aria combustione	2700 l/min	
Batteria d'avviamento	100 Ah - 12 V	
Carica batteria	40 Ah - 12 V	
Motorino d'avviamento	2.3 kW - 12 V	
Inclinazione max. di utilizzo	25°	
Portata pompa acqua mare	40 l/min	45 l/min
\emptyset tubo ingresso acqua mare	25 mm	
\emptyset tubo scarico	80 mm	
\emptyset tubo andata e ritorno carburante	8 mm	

Dimensioni (L x W x H)	1202 x 590 x 753 mm
Peso	565 kg



Accessorio

Codice

Accessori a richiesta

• Kit di filtraggio: presa a mare, filtro acqua, valvole, raccorderia D.25 - rif.4	03793
• Kit Antisifone D.25 - rif.3	015849
• Marmitta Centek 3" - rif.5	71282
• Separatore acqua/gas 3" Centek - rif.6	71283
• Pannello di avviamento a dist. START/STOP con cavo 20mt. per Comap IL4 - rif.1	037561
• Pannello di avviamento a dist. LOGICA Comap IL4 con cavo 20mt. - rif.2	039607
• Cruise Kit	910994

