

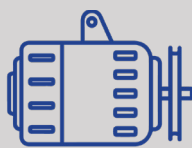

Minimal maintenance



Asynchronous alternator



Heavy duty

Motosaldatrice compatta e resistente, grazie al basamento forcabile e al pratico gancio di sollevamento centrale, è adatta per spostamenti frequenti.

Equipaggiata con motore Yanmar 3000 giri/min e logica di controllo a bordo, è predisposta per il funzionamento con comando a distanza.

Alternatore asincrono per una migliore qualità della corrente di saldatura, forma d'onda pulita e priva di distorsioni. Come tutte le motosaldatrici GenSet è progettata per uso contemporaneo alla generazione, il suo design semplice e smart è pensato per un comodo utilizzo.



MPM 9/310 I-Y

DOTAZIONI DI SERIE



MPM 9/310 I-Y

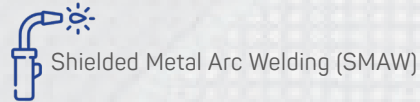

- Selettore arco forzato
- Presca per comando a distanza
- Logica con display digitale per la lettura dei seguenti parametri: tensione generatore, tensione batteria, frequenza, contaore;
- Completo di dispositivo di arresto automatico del motore con segnalazione allarme sul display in caso di:
 - mancato avviamento
 - bassa pressione olio
 - alta temperatura liquido refrigerante
 - sovra/bassa tensione alternatore
 - sovra/sotto frequenza alternatore
- Spia alta temperatura alternatore
- Batteria d'avviamento
- Ritorno automatico al minimo dei giri in assenza di carico
- Pulsante stop d'emergenza
- Presca trifase 400V - 32A
- Presca monofase 230V - 32A
- Presca monofase 230V - 16A
- Interruttore differenziale (ELCB)
- Protezioni per uscite di potenza
- Gancio centrale di sollevamento
- Tubo scarico olio motore

DIMENSIONI IN MM

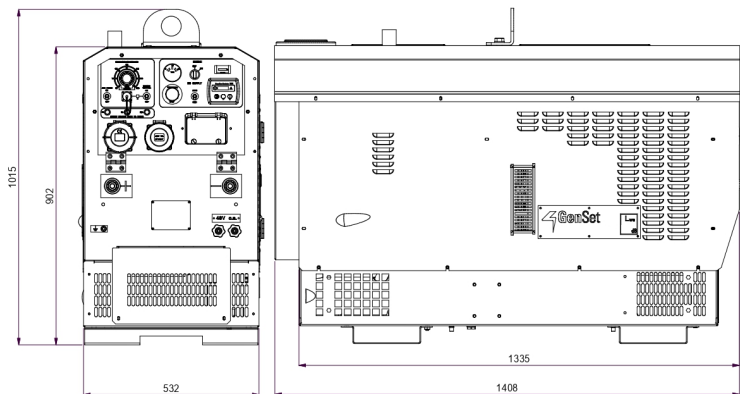

DIMENSIONI CON TROLLEY

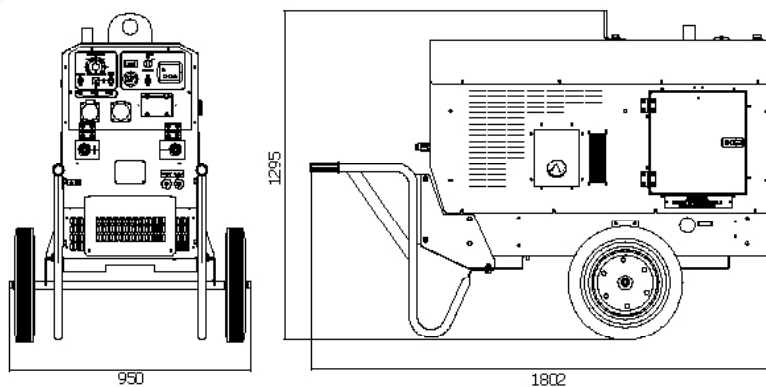

DIMENSIONI CON GRT2W

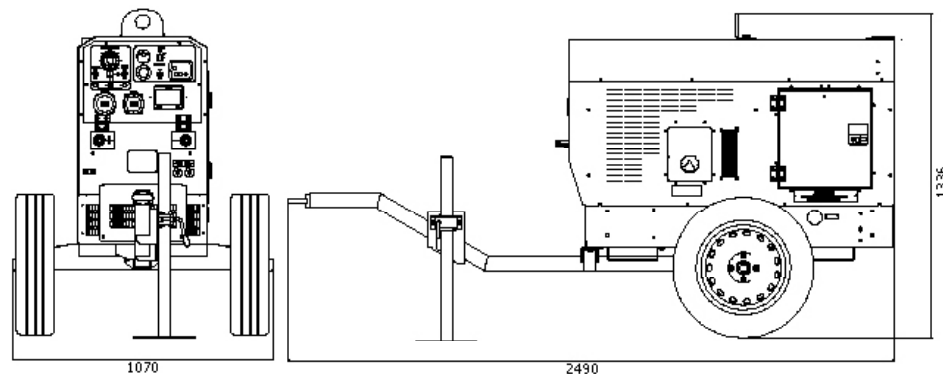

MPM 9/310 I-Y	
Potenza acustica Lwa	99 (74 dB a 7 mt)
Generatore CA-50Hz	Asynchronous
Potenza massima trifase	8 kVA - 400 V
Potenza massima monofase	4,6 kVA - 230 V
Fattore di potenza	cos ϕ 0,8
Saldatura CC:	Regolazione corrente elettronica
Intermittenza al 60%:	270 A - 31 V
Campo di regolazione:	30 A - 300 A
Tensione d'innesco:	70 V
Diametro max. elettrodo:	6 mm
Motore Yanmar 3000 RPM	3TNM72
Alimentazione	Diesel
N. cilindri	3
Potenza	19,4 HP (14,4 kWm)
Cilindrata	904 cm ³
Raffreddamento	Acqua
Avviamento	Elettrico
Capacità serbatoio:	30 lt
Consumo carburante @75%	5,1 lt/h
Classe d'isolamento	H
Temperatura ambiente	40 °C
Altitudine di riferimento	1000 mt
Grado di protezione	IP 23
Dimensioni (LxWxH)	1408x532x1015 mm
Peso a secco	385 kg



MPM 9/310 I-Y

Opzioni su richiesta

- Silenziatore parascintille
- Saldatura Tig Lift Arc
- Saldatura MIG CC/CV
- Uscita 48V

Accessories

- 1- ST35 Cavi di saldatura con accessori
- 2- Modulo invertitore di polarità (separato)
- 3- Comando a distanza regolazione corrente di saldatura
- 4- Modulo per saldatura a filo (MIG) con cavo 10 mt
- 5- Modulo di saldatura in parallelo con voltmetro e amperometro (P-BOX)
- 6- Trolley 2 ruote e maniglie
- 7- GRT2W: carrello traino lento 2 ruote

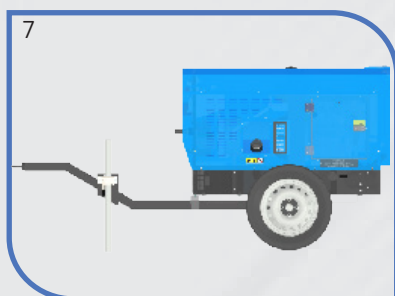
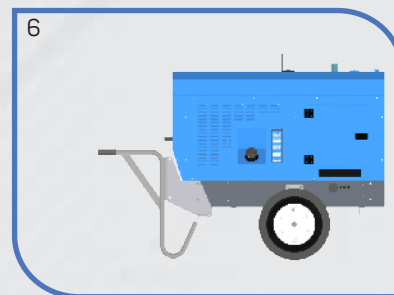
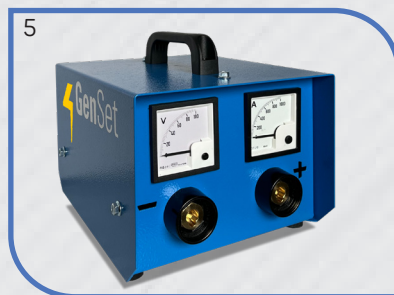

NOTE

