



**SUPER
SILENCED**

Soundproof box



Easy installation



Compact

L'intercooler W/A consente di svincolare completamente il gruppo elettrogeno dalle condizioni ambientali esterne, permettendo all'alternatore e al motore di lavorare a temperatura ideale ottimizzando il rendimento e l'affidabilità della macchina.

Il generatore può essere installato in ogni ambiente dell'imbarcazione senza la necessità di dispositivi di ventilazione. Estremamente compatto e silenzioso il generatore è equipaggiato di un doppio sistema antivibrante per incrementare il comfort: il primo riduce il livello di vibrazioni provenienti dal gruppo motore/alternatore verso il telaio, il secondo assorbe le micro vibrazioni residue originate tra il telaio del generatore e la barca.



Quadro di controllo

_ Il modulo CBU EVO IL4 gestisce i controlli e i comandi del generatore. L'ampio display e i pulsanti di comando ne permettono una facile lettura ed utilizzo:

- Avviamento manuale
- Tensione Vac
- Frequenza Hz
- Contatore
- Tensione batteria generatore
- Allarme bassa pressione olio
- Preriscaldamento motore
- Allarme alta temperatura motore
- Allarme avaria carica batteria
- Protezione per frequenza e giri motore
- Visualizzazione allarmi di arresto
- Avviso manutenzione periodica
- Uscita cumulativo allarmi
- Uscita RUN
- Uscita Ready
- Uscita AUX programmabile

- _ Pulsante arresto d'emergenza
- _ Protezione magnetotermica

Motore

_ Agevole accesso per la manutenzione dei sistemi di alimentazione e lubrificazione, della pompa acqua mare e del filtro aria

- _ Doppio sistema di smorzamento delle vibrazioni
- _ Pompa estrazione olio

Cabina insonorizzante

_ Realizzata in alluminio marino estremamente leggero con un'alta resistenza agli agenti esterni

Sono disponibili su richiesta il kit poli isolati (per imbarcazioni con scafo in metallo), il kit scarico a secco ed il kit per il raffreddamento a chiglia

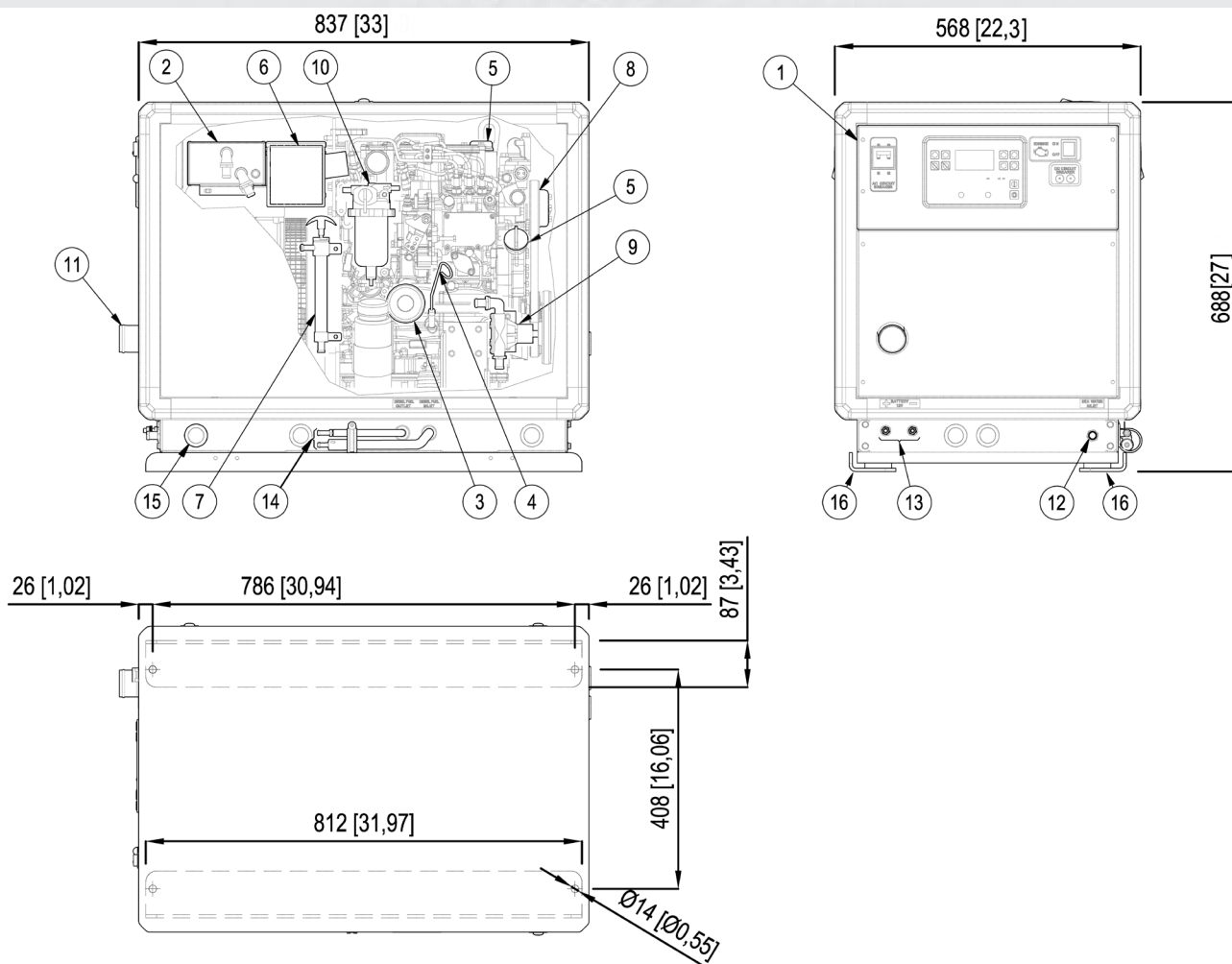

- | | | | |
|--|--|-----------------------------------|--|
| 1. Quadro di comando | 5. Bocchettone inserimento olio motore | 9. Pompa acqua mare | 13. Allacciamento batteria |
| 2. Scambiatore di calore aria / acqua | 6. Filtro aria | 10. Filtro carburante | 14. Collegamento serbatoio carburante (d.8 mm) |
| 3. Cartuccia filtro olio motore | 7. Pompa estrazione olio | 11. Scarico a mare (d.50 mm) | 15. Uscita cavi elettrici |
| 4. Asta di controllo livello olio motore | 8. Pompa acqua circuito chiuso | 12. Ingresso acqua mare (d.16 mm) | 16. Staffe ancoraggio gruppo |



50 Hz

60 Hz



Alternatore CA Raffreddamento Tensione Frequenza Amps Potenza max. Potenza continua Fattore di potenza Classe d'isolamento Stabilità di tensione Stabilità di frequenza	Sincrono, 4 poli, senza spazzole, autoeccitato, con regolatore automatico di tensione	
	Aria/acqua (Intercooler W/A)	
	115 o 230 V	120 o 240 V
	50 Hz	60 Hz
	69.6 o 34.8 A	75 o 37.1 A
	8 kW	9 kW
	7.3 kW	8.2 kW
	cos ϕ 1	
	H	
	$\pm 2\%$	
	$\pm 5\%$	

I dati di potenza sono riferiti ad una temperatura acqua mare fino a 31°, una pressione atmosferica di 100 KPa e una percentuale di umidità di 30%

Modello	Yanmar 3TNV80F	
Tipo	Diesel 4 tempi	
Cilindri	nr 3	
Materiale blocco cilindri	Ghisa	
Alesaggio	80 mm	
Corsa	84 mm	
Cilindrata	1267 cc	
Potenza	12.74 hp - 9.37 kWm (a 1500 giri)	14.35 hp - 10.56 kWm (a 1800 giri)
Giri/min	1500	1800
Rapporto di compressione	23:1	
Sistema di iniezione	Diretta	
Materiale testata	Ghisa	
Regolatore di giri	Centrifugo meccanico	
Sistema di lubrificazione	Forzata	
Capacità carter olio	3 l	
Sistema di arresto motore	Elettromagnete	
Pompa alim. carburante	Elettrica	
Prev. max. pompa carburante	700 mm	
Cons. carb. a pieno carico	2.3 l/h	2.6 l/h
Volume aria combustione	790 l/min	904 l/min
Batteria d'avviamento	65 Ah - 12 V	
Carica batteria	40 Ah - 12 V	
Motorino d'avviamento	1.2 kW - 12 V	
Inclinazione max. di utilizzo	25°	
Portata pompa acqua mare	25 l/min	28 l/min
Ø tubo ingresso acqua mare	16 mm	
Ø tubo scarico	50 mm	
Ø tubo andata e ritorno	8 mm	

Dimensioni (L x W x H)	837 x 568 x 688 mm (con cabina insonorizzante)	
Peso	295 Kg (con cabina insonorizzante)	
Rumorosità	49 dBA a 7 mt	51 dBA a 7 mt



Accessorio

Codice

Accessori su richiesta

• Kit installazione completo D.50 : filtraggio, scarico ed antisifone D.16	012276
• Kit di filtraggio: presa a mare, filtro acqua, valvole, raccorderia D.16- rif.5	04349
• Kit di scarico: marmitta, silenziatore, bocchettone di scarico D.50 MASE - rif.3	04658
• Kit di scarico e separatore supersilenziato D.50 MASE - rif.6	010078
• Kit Antisifone D.16 - rif.4	04290
• Marmitta D.50 MASE	70795
• Silenziatore D.50 MASE	71809
• Separatore acqua/gas MASE D.50	04488
• Marmitta Vetus LP50	71148
• Silenziatore Vetus MP50	71751
• Silenziatore c.71751 con spugna insonorizzante	039866
• Separatore Vetus LGS5038	71717
• Marmitta Centek 2" - rif.7	71155
• Separatore acqua/gas 2" Centek - rif.8	71156
• Pannello di avviamento a dist. START/STOP con cavo 20mt. per Comap IL4 - rif.1	037698
• Pannello di avviamento a distanza LOGICA Comap IL4 con cavo 20mt. - rif.2	039608
• Cruise Kit	913831

